

# OPEN HOSE REEL / ÖPPEN SLANGUPPRULLARE

T15 SERIES / T15-SERIEN / SERIE T15



2020-04 ORIGINAL MANUAL

SERVICE GUIDE



## General

Thank you for choosing a high quality reel from Eurolube Equipment Sweden. Hose reel T15 is designed to handle air, water, oil, grease, anti-freeze, wind-screen fluids etc., and to be mounted to the wall, ceiling or floor. The reels mount as a single or in banks of as many as required. Banked reels should be a minimum of 100mm free space between the reels for ease of maintenance. Each model reel is spring-powered and self-retracting. When the hose is extended, the reel can be latched in the ratchet section per revolution. A pull releases the latch from the ratchet and the hose will retract onto the reel. Please refer to the sales Catalogue for details on accessories. Or visit our website: [www.eurolube.com](http://www.eurolube.com).

**WARNING!** Do NOT use solvents or other explosive fluids. Never point a control valve at any portion of your body or another person. Accidental discharge of pressure and/or material can result in injury. We decline responsibility for malfunctions or danger resulting from use of the wrong hose assembly or miss use. Read these instructions carefully before installation, operation or service.

**DO NOT EXCEED MAX. PRESSURE.**

## Allmänt

Tack för att ni valde en slangupprullare av högsta kvalitet från Eurolube Equipment. Slangupprullare serie T15 är konstruerade för användning av tryckluft, vatten, olja, fett, glykol och spolarvätskor mm. Slangupprullaren kan monteras på vägg, i tak eller golv, som enstaka eller i serie. Vid serie-montage bör det vara minimum 100mm mellan upprullarna för enkel service och underhåll. Ett kraftfullt fjäderpaket ser till att vald slang enkelt dras in. När slang dras ut, kan trumman spärras i önskat läge. Ett ryck i slangens frigör spärr och slang dras automatisk in. För detaljerad information, hänvisar vi till vår kompletta produktkatalog, eller vår hemsida: [www.eurolube.com](http://www.eurolube.com).

**WARNING!** Får EJ användas för kemikalier eller explosiva vätskor. Rikta aldrig utloppsmunstycke mot någon kroppsdel eller någon annan person. Vätska kan lätt tränga in i huden och förorsaka skador. Vi fransäger oss allt ansvar för felaktigheter och olyckor som inträffar på grund av felaktig slangtyp, montering eller användning. Läs dessa instruktioner före installation eller vid service.

**ÖVERSKRID EJ MAX. ARBETSTRYCK.**

## Allgemein

Vielen Dank, dass Sie sich für einen Schlauchaufroller von sehr hoher Qualität von Eurolube Equipment, Schweden, entschieden haben. Die Schlauchaufroller T15 sind für Druckluft, Wasser, Öl, Fett, Glykol und Scheibenwaschmittel geeignet. Der Schlauchaufroller kann an der Wand, an der Decke oder auf dem Fussboden montiert werden. Der Schlauchaufroller kann einzeln oder in Reihe mit mehreren Schlauchaufrollen montiert werden. Bei Montage in Reihe sollte zur besseren Zugänglichkeit bei Wartungsarbeiten und bei Service ein Abstand von mindestens 100 mm zwischen den Aufrollern zur Verfügung stehen. Ein leitungsstarkes Federpaket sorgt dafür, dass der ausgezogene Schlauch leicht zurück zieht und wieder aufgewickelt wird. Wenn der Schlauch in der benötigten Länge heraus gezogen ist, kann er arretiert werden. Der Schlauch kann auch wenn er unter Druck steht aufgewickelt werden. Detaillierte Informationen entnehmen Sie bitte unserem Produktkatalog oder unsere Homepage [www.eurolube.com](http://www.eurolube.com).

**WARNUNG!** Bitte Verwenden Sie KEINE Lösemittel oder explosive Flüssigkeiten. Richten Sie niemals ein Ablassventil auf Teile Ihres Körpers oder auf andere Personen. Versehentliches Öffnen kann zu Verletzungen durch Druck und/oder Medium führen. Wir haften nicht für Verletzungen und Schäden, die durch falsche Installation, falsche Schlauchauswahl oder falschen Anschluss des Gerätes entstehen. Lesen Sie bitte diese Anweisungen vor Installation oder Service.

**ÜBERSCHREITEN SIE NICHT DEN MAX. ZULÄSSIGEN LUFTDRUCK.**

## DIMENSIONS / MÅTT / ABMESSUNGEN

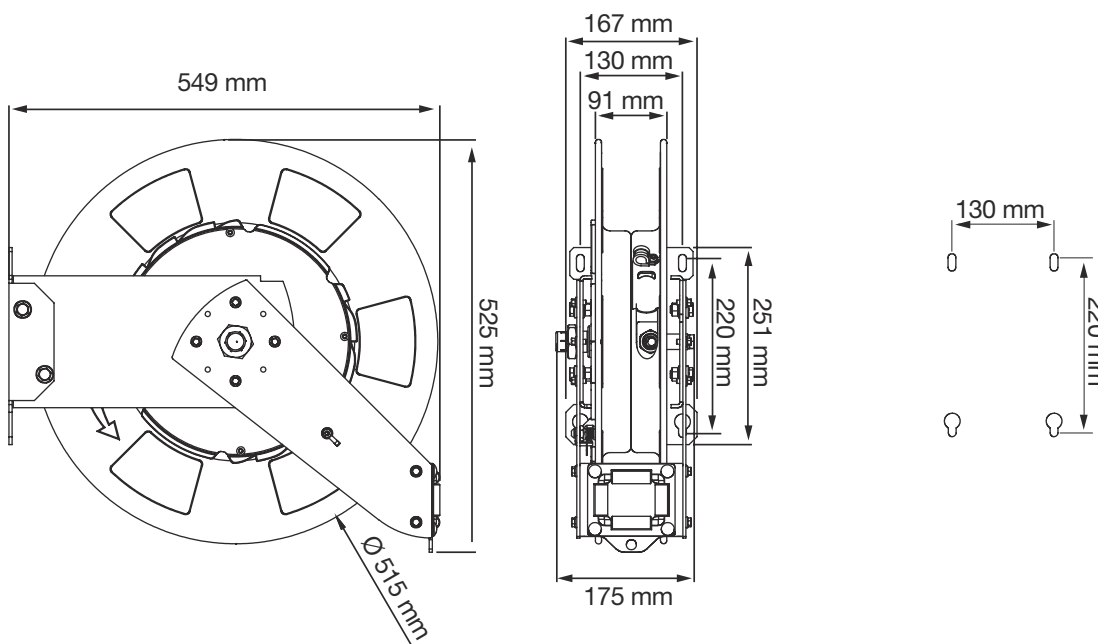

# OPEN HOSE REEL / ÖPPEN SLANGUPPRULLARE

T15 SERIES / T15-SERIEN / SERIE T15

## INSTALLATION

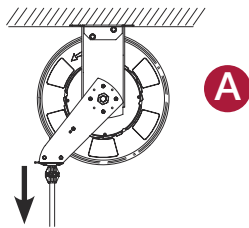

**IMPORTANT!** The reel can be ceiling- (A), wall- (B) or floor (C) mounted according to the pictures. Minimum installation height above floor level is 2,5 m. Choose a way of mounting to avoid excessive bending of the hose against the outlet rollers. Select a level surface on which to mount the reel. Ensure that suitable fixing bolts are used and that they are secure. The bolts must each stand a torque force of minimum 3800 N. When choosing mounting place it should be notified that the lifetime of the hose reel can be reduced by the influence of chemicals and strong UV- or heat radiation.

**WARNING!** The manufacturer declines any responsibility for injuries or damage caused by an incorrect installation of the reel.

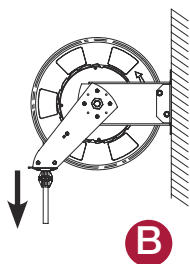

**VIKTIGT!** Upprullaren kan monteras i tak (A), på vägg (B) eller golv (C) enligt bild-exemplen. Min. monteringshöjd från golv är 2,5 m. Välj sådant montage att slangen ej bryts onödigt mycket mot slangutloppet. Välj ett jämnt (plant) underlag att montera upprullaren på. Anpassa fästbultarna efter underlaget. Bultarna skall vardera klara en dragkraft på minst 3800 N. Observera, vid val av montageplats, att slangupprullarens livslängd kan begränsas vid påverkan av kemikalier och stark UV- eller värmestrålning.

**WARNING!** Tillverkaren ansvarar inte för några olyckor eller skador orsakade av felaktig montering.

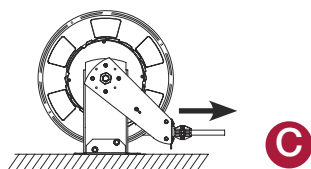

**WICHTIG!** Der Schlauchaufroller kann an der Decke (A), an der Wand (B) oder auf dem Fussboden (C), siehe Bildbeispiele, montiert werden. Bei Montage an der Wand muss eine Mindesthöhe von 2,5 m über dem Fussboden eingehalten werden. Wählen Sie eine Montageform, die den Schlauch nicht übermäßig gegen die Schlauchführung abknickt. Der Untergrund sollte plan sein und die Befestigungsschrauben dem Untergrund angepasst sein. Die Schrauben müssen, jede für sich, einer Belastung von 3800 N stand halten. Der Schlauchaufroller sollte an seinem Standort keiner starken UV-Strahlung, großer Hitze oder dem Einfluss von Chemikalien ausgesetzt sein.

**ACHTUNG!** Der Hersteller haftet nicht für Verletzungen und Schäden, die durch falsche Installation oder falschen Anschluss des Gerätes entstehen.

## CONNECTING TO PIPEWORK SYSTEM / ANSLUTNING TILL RÖRSYSTEM / ANSCHLUSS AN ROHRLEITUNGEN

**UK** The reel must be connected to the pipework system with inlet hose only, minimum 0,8m. Check that the hose is not twisted or strained after connection. We recommend a ball valve to be fitted (and a strainer for oil) on the pipe system before the hose connection.

**SE** Slangupprullaren får endast anslutas till det fasta rörsystemet med anslutnings slang, min. längd 0,8m. Kontrollera att slangen inte är vriden eller spänd efter montage. En avstängningsventil (och filter för olja) bör monteras på rörledning före anslutnings slang till upprullaren.

**DE** Die Schlauchaufroller dürfen mit den festen Rohrleitungen nur mit Verbindungsschlauch, Mindestlänge 0,8m, verbunden werden. Vergewissern Sie sich, dass der Schlauch nach Montage nicht verdreht oder gespannt ist. Ein Absperrventil sollte zwischen Rohrleitung und Verbindungsschlauch angebracht werden.

## USE AND MAINTENANCE / ANVÄNDNING OCH UNDERHÅLL / NUTZUNG UND WARTUNG

**UK** The automatic hose latch is operating on one half turn of the drum and is released by pulling the hose a short distance. It is important to always hold the hose back when rewinding it, in order to avoid malfunction or injuries to persons or surroundings. Check the hose reel, hose and couplings regularly for wear, leakage and correct operation. Replace immediately any parts that are worn or damaged. Be sure to use original spare parts with the correct characteristics for media, temperature and pressure.

**IMPORTANT!** Any maintenance shall be carried out by trained staff in accordance to the information given in this manual. Ensure that the media supply is shut off, the hose is depressurised and the spring is unloaded before carrying out any maintenance.

**SE** Den automatiska slangspärren aktiveras under ett halvt varvs vridning av trumman och lossas genom att dra ut slangen en kort bit. Det är mycket viktigt att alltid hålla tillbaka slangen då den rullas in för att undvika funktionsstörningar och skador på personer eller omgivning. Kontrollera regelbundet slangupprullaren, slangen och kopplingar för slitage, läckage och funktion. Byt omedelbart ut slitna eller skadade delar. Använd endast originalreservdelar med likvärdiga prestanda vad gäller media, temperatur och tryck.

**VIKTIGT!** Allt underhåll skall utföras av rätt utbildad personal i enlighet med vad som anges i denna bruksanvisning. Säkerställ att försörjnings-ledningen är avstängd, att slangen inte är trycksatt och att inte fjädern är spänd innan någon service utförs.

**DE** Die automatische Arretiervorrichtung funktioniert ab einer halben Umdrehung und wird durch leichtes Ziehen am Schlauch wieder gelöst. Beim Aufrollen soll der Schlauch zur besseren Führung immer gehalten werden, um Fehlfunktionen des Aufrollers und Beschädigungen am Schlauch zu verhindern. Von Zeit zu Zeit sollten alle Halterungen und der Schlauch auf Beschädigungen und Verschleiß überprüft werden. Ebenso die richtige Funktion des Aufrollers. Beschädigte oder abgenutzte Teile sollten sofort ersetzt werden. Bei Ersatz bitte nur Original-Ersatzteile mit gleichen Eigenschaften in Bezug auf die das Medium, die Temperatur und den Druck verwenden.

**WICHTIG!** Die Wartung kann nur von geschultem Personal gemäß dieser Bedienungsanleitung ausgeführt werden. Vergewissern Sie sich, dass die Medienversorgung abgestellt, der Schlauch ohne Druck und die Feder nicht angespannt ist, bevor mit Wartungsarbeiten begonnen wird.

# OPEN HOSE REEL / ÖPPEN SLANGUPPRULLARE

T15 SERIES / T15-SERIEN / SERIE T15

## HOSE REPLACEMENT / BYTE AV SLANG / AUSTAUSCH DES SCHLAUCH

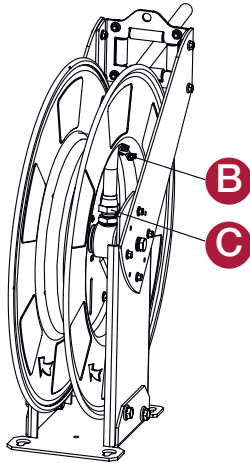
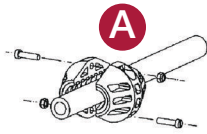

 **ALWAYS** use a hose of correct dimension and suitable for the intended fluid, temperature and pressure!

**IMPORTANT!** Ensure that the media supply is shut off and the hose is depressurised before you begin the hose replacement.

1. Pull the hose out completely and latch it.
2. Remove the hose stopper (A).
3. Loosen the P-clip (B) and unscrew the hose from the swivel (C).
4. Pass the new hose through the hose outlet and connect it to the swivel. Assemble the P-clip and the hose stopper at required length.
5. Pull the hose to release the latch and slowly wind up the hose.

 **ANVÄND ALLTID** en slang med rätt dimension lämplig för tillämpningens media, temperatur och tryck!

**VIKTIGT!** Säkerställ att försörjningsledningen är avstängd och att slangens inte är trycksatt innan byte av slang påbörjas.

1. Dra ut hela slangens och låt spärren gå i.
2. Demontera slangstoppet (A).
3. Lossa på P-clipset (B) och demontera slangens från sviveln (C).
4. Dra den nya slangens genom slangutloppet och anslut den till sviveln. Montera "U"-bulten och slangstoppet och justera till lämplig längd.
5. Drag i slangens för att släppa spärren och låt slangens sakta rullas upp på trumman.

 **IMMER** einen Schlauch mit korrekten Abmessungen, geeignet für das Medium, die Temperatur und den Druck, verwenden.

**WICHTIG!** Vor Austausch des Schlauches ist sicher zu stellen, dass die Medienversorgung abgestellt und der Schlauch ohne Druck ist.

1. Ziehen Sie den Schlauch ab und Verriegeln Sie.
2. Entfernen Sie den Schlauchstopper (A).
3. Entfernen Sie die P-Clip (B) und schrauben sie den Schlauch vom Drehgelenk ab (C).
4. Ziehen Sie den neuen Schlauch durch die Schlauchführung und verbinden Sie ihn mit den Drehgelenk.
5. Lösen Sie die Verriegelung und rollen Sie den Schlauch langsam auf.

## SPRING TENSION ADJUSTMENT / JUSTERING AV FJÄDERKRAFT / ANPASSUNG DER FEDERKRAFT



If you wish to increase or decrease the power spring tension:

1. Pull the hose out till the first ratchet locking position.
2. Remove the hose stop and pull the hose to release the ratchet.
3. Allow the hose to fully wind into the spool, applying some counter-force in order to avoid the spool to turn freely.

**NOTE:** Beware the spool may get loose and start turning freely.

4. Turn the spool to increase or decrease the power spring.

**NOTE:** Do not apply more than 4 pre-tension turns, the power spring could be damaged.

5. Pass again the hose end through the roller outlet and place the hose stopper in the desired position.
6. Make sure that the hose fully winds and unwinds properly. If it does not, repeat the previous steps until it does.



Följ dessa instruktioner för att höja eller sänka fjäderspänningen:

1. Dra ut slangens och spärra den i första spärrläge.
2. Demontera slangstoppet och dra i slangens för att släppa spärren.
3. Låt slangens rullas på helt på trumman men håll trumman så att den inte börjar snurra fritt.

**OBS!** Var försiktig så att inte trumman börjar snurra fritt.

4. Snurra på trumman för att öka eller minska fjäderspänningen enligt.

**OBS!** Förspänn inte mer än fyra varv eftersom fjädern kan skadas.

5. För ut slangändens genom utloppet och spärra trumman. Montera slangstoppet på önskad längd från slangändens.
6. Dra ut hela slangens och släpp sedan tillbaka den försiktigt för att kontrollera att fjädern är korrekt spänd.



Folgen Sie diese Instruktionen um die Federspannung zu reduzieren oder erhöhen.

1. Schlauch ausziehen und in ersten Spurposition sperren.
2. Entfernen Sie den Schlauchstopper und ziehen Sie den Schlauch um den Riegel zu lösen.
3. Lassen Sie den ganzen Schlauch auf den Trommel aufrollen, aber halten Sie die Trommel fest, um zu vermeiden dass den nicht fängt an frei zu drehen.

**Achtung!** Vorsichtig so dass die Trommel nicht anfängt frei zu drehen.

4. Drehen Sie die Trommel um die Federspannung zu reduzieren oder erhöhen.

**Achtung!** Nicht mehr als vier Umdrehungen Vorspannung um Schaden auf den Feder zu vermeiden.

5. Ziehen Sie die Schlauchende durch den Ausgang und sperren Sie die Trommel. Montieren Sie den Schlauchstopper auf gewünschte Länge von dem Schlauchende.
6. Ziehen Sie den ganzen Schlauch aus lassen Sie den Schlauch langsam zurück aufrollen um zu kontrollieren, dass die Federspannung korrekt ist.

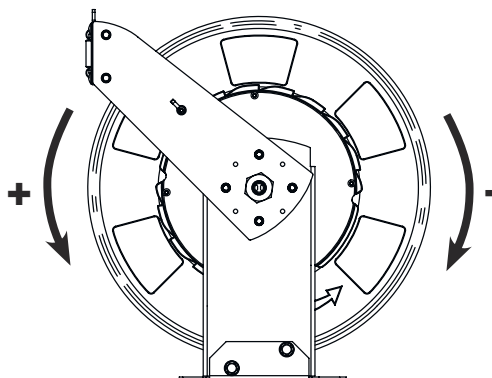

# OPEN HOSE REEL / ÖPPEN SLANGUPPRULLARE

T15 SERIES / T15-SERIEN / SERIE T15

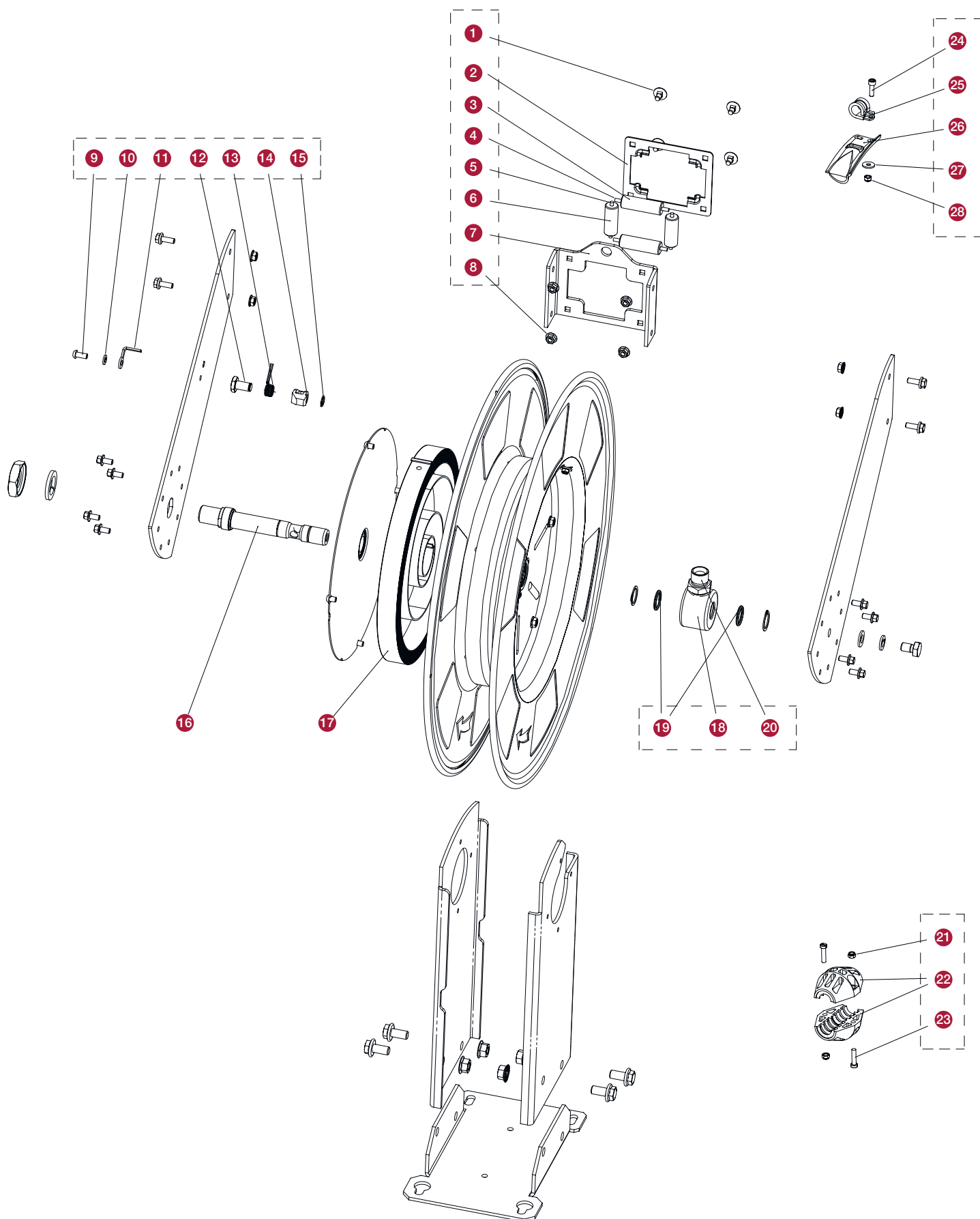



# OPEN HOSE REEL / ÖPPEN SLANGUPPRULLARE

T15 SERIES / T15-SERIEN / SERIE T15

## REPAIR INSTRUCTIONS / REPARATIONSANVISNINGAR / REPARATURANLEITUNG

 **WARNING!** To avoid risk of personal injury, before starting any operation in the reel turn off the supply of air / water / oil / grease etc. Neutralize the spring power by removing the hose stop and let the hose recoil slowly.

 **VARNING!** För att undvika risk för personskador vid ingrepp i upprullaren, ex. slangbyte. Stäng av tillförsel av luft / vatten / olja / fett mm. Nollställ fjäderkraften genom att skruva loss slangstoppet och låt slangens rulla in försiktigt.

 **ACHTUNG!** Zur Vermeidung von Unfällen und Personenschäden bei Reparatur- und Wartungsarbeiten ist die Medienzufuhr (Luft, Wasser, Öl, Fett etc.) vor Beginn der Arbeiten abzustellen. Die Federkraft ist durch Demontage des Schlauchstopper und vorsichtiges Aufrollen des Schlauches zu neutralisieren.

## SPARE PARTS / RESERVDLAR / ERSATZTEILE

 When ordering spare parts always state:

- Model number and serial number (from the type label on the reel)
- Part number of the spare part and name

 Vid beställning uppge alltid:

- Modellnummer och serienummer (se upprullarens typskylt)
- Reservdelens artikelnummer och benämning

 Bei Auftrag bitte immer angeben:

- Modellnummer (vom Artikel-Etikett auf der Trommel).
- Teilenummer und Ersatzteilbezeichnung.

ITEM / POS	NAME / BENÄMNING / BESCHREIBUNG	PART NO / ART.NR.
1, 2, 3, 4, 5, 6, 7, 8	Outlet rollers / utloppsrollar / Schlauchführungsrollen	1578460
17	Spring T15 / fjäder för T15 / Feder für T15	1578428
9, 10, 11, 12, 13, 14, 15	Latch assembly / Spärr komplett / Verriegeln/Stopper Montage	1279070
24, 25, 26, 27, 28	P-clip kit / Bygelsats / P-Clip	1578461

Other parts available upon request.

Övriga delar offereras mot förfrågan.

Anderen Teile sind auf anfrage verfügbar.

## HOSE STOP / SLANGSTOPP / SCHLAUCHSTOPP

ITEM / POS	PART NO / ART.NR.	TYPE / UTFÖRANDE / AUFÜHRUNG
21, 22, 23	1278310	For grease 3/8" and oil 1/2" / för fett 3/8" och olja 1/2" / Für Fett und Öl
21, 22, 23	1278311	For high pressure water 3/8" and air 1/2" / för högtrycksvatten 3/8" och luft 1/2" / Für H.P. Wasser und Luft

## SWIVELS / SVIVLAR / DREHGELENK

ITEM / POS	PART NO / ART.NR.	TYPE / UTFÖRANDE / AUFÜHRUNG	USED IN REEL PART NO / INGÅR I SLANGRULLE ART.NR. / ENTHALTEN IN DER SCHLAUCHAUFRÖLLE ART.NR.
19, 18, 20 19	1279085 5040001 *	7,5 MPa for oil, anti-freeze, air and water / för olja, glykol, luft och vatten / Für Öl, Glykol, Luft und Wasser	17832, 37862
19, 18, 20 19	2279084 5040002 *	35 MPa for grease / för fett / Für Fett	27832, 27833
19, 18, 20 19	3279086 5040003 *	18 MPa for high pressure water / för högtrycksvatten / Für H.P. Wasser	37852
19, 18, 20 19	3279087 5040004 *	1,5 MPa for degreaser and wind screen fluid / för avfettning och spolarvätska / Für Scheibenreiniger und Entfetter	37848

\* Only seals / Endast tätningar / Nur Dichtungen

# OPEN HOSE REEL / ÖPPEN SLANGUPPRULLARE

T15 SERIES / T15-SERIEN / SERIE T15

## OUTLET HOSES / UTLOPPSSLANGAR / AUSLASSSCHLAUCH

PART NO / ART.NR.	USED IN REEL PART NO / INGÅR I SLANGRULLE ART.NR. / ENTHALTEN IN DER SCHLAUCHAUFROLLE ART.NR.
1070043	17832
2070020	27832
3070052	37862
3070053	37848
3070055	37852



## INLET HOSE / INLOPPSSLANG / EINLASSSCHLAUCH

PART NO / ART.NR.	USED IN REEL PART NO / INGÅR I SLANGRULLE ART.NR. / ENTHALTEN IN DER SCHLAUCHAUFROLLE ART.NR.
1345181	17832
2070021	27832
3070051	37862
3070054	37848
3070056	37852

# OPEN HOSE REEL / ÖPPEN SLANGUPPRULLARE

T15 SERIES / T15-SERIEN / SERIE T15

## REPLACING THE LATCH / BYTE AV SPÄRR / ERSATZ DER VERRIEGELUNG

-  1. Remove the screw that fixes the latch  
2. Replace the latch and/or the latch spring  
3. Re-assemble the pieces in reverse order
-  1. Demontera skruven som håller fast spärren  
2. Ersätt spärren och/eller spärrfjäders  
3. Montera delarna i omvänd ordning
-  1. Entfernen Sie die Schraube, die die Verriegelung trägt.  
2. Ersetzen Sie die Verriegelung und/oder die Verriegelungsfeder.  
3. Montieren Sie die Teile in umgekehrter Reihenfolge.

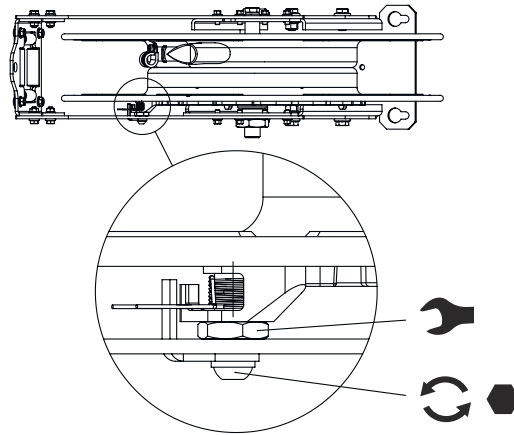

## SWIVEL REPLACEMENT / BYTE AV SVIVEL / DREHGELENKAUSTAUSCH

 **IMPORTANT!** Ensure that the media supply is shut off and the hose is depressurised before you begin the swivel replacement.

1. Disconnect the hose from the swivel.
2. Loosen the screws (1) and (2), to be able to remove the upper arm.
3. Remove the Circlip (3), and pull out the swivel assembly (4).
4. Replace the seals (6).
5. Grease the interior of the swivel and place it carefully back on the shaft until it touches the bearing on the spool.
6. Place back the circlip and the rest of parts in reverse order.

 **VIKTIGT!** Säkerställ att försörjningsledningen är avstängd och att slangen inte är trycksatt innan byte av svivel påbörjas.

1. Koppla loss slangen från sviveln.
2. Lossa skruvarna (1) och (2) så att övre armen kan avlägsnas.
3. Ta bort låsringen (3) och dra försiktigt bort sviveln (4).
4. Byt ut packningarna (6).
5. Smörj insidan av sviveln och sätt försiktigt tillbaka den på axeln och tryck in den mot trumman.
6. Sätt tillbaka låsringen och montera resten i omvänd ordning.

 **WICHTIG!** Vor Austausch des Drehgelenkes ist sicher zu stellen, dass die Medienversorgung abgestellt und der Schlauch ohne Druck ist.

1. Entfernen Sie den Schlauch von dem Drehgelenk.
2. Entfernen Sie die Schrauben (1) und (2) so dass man den oberen Arm wegnehmen kann.
3. Entfernen Sie den Sicherungsring (3) und ziehen Sie vorsichtig das Drehgelenk weg. (4)
4. Ersetzen Sie die Packungen (6).
5. Schmieren Sie des Inneren des Drehgelenkes und montieren Sie den Drehgelenk vorsichtig auf die Achsel zurück und drücken Sie den gegen die Trommel ein.
6. Setzen Sie den Sicherheitsring zurück und montieren Sie die anderen Teile in umgekehrter Reihenfolge zurück.

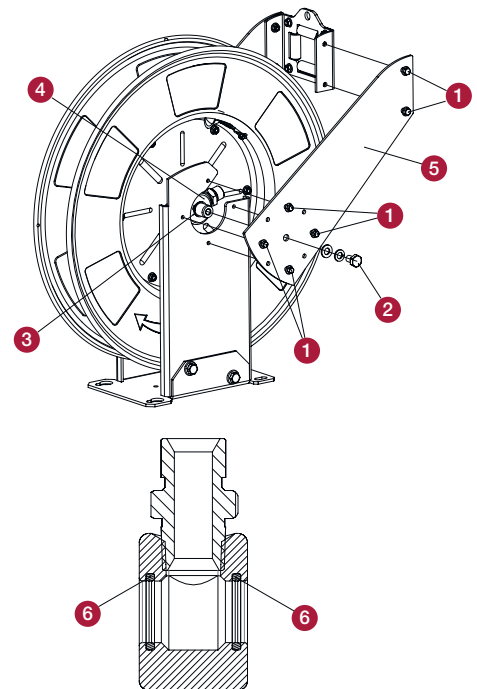

## LATCH MECHANISM / SPÄRRANORDNING / STOPP MECHANISMUS

 The hose reel is delivered with a latch mechanism which retains the hose in the required outdrawn position. The ratchet will disengage if the hose is pulled out a little further and the hose then recoils to the drum. The hose should be held by the hand as long as possible during the recoiling. The latch function can be disengaged by removing the latch. In that case the hose stop must first be removed, thereafter unlock the latch and slowly recoil the hose completely. Dismantle the latch.

 Slangupprullaren levereras med en spärranordning som spärrar slangen i önskat utdraget läge. Spärren frikopplas om slangen drages ut något ytterligare. Slangen rullas då upp på trumman, men skall ej släppas med handen förrän upprullningen har fullbordats. Spärrfunktionen kan kopplas ur genom att montera bort spärrklinkan. I så fall skall slangen först rullas in helt och därefter nollställs fjäderkraften genom att skruva loss slangstoppet och låta slangen rullas upp tills fjädern är helt ospänd, varefter kan spärren demonteras.

 Der Schlauchaufroller ist mit einer Stoppvorrichtung ausgerüstet. Ist der Schlauch in gewünschter Länge abgerollt, rastet die Stoppvorrichtung nach jeder Halbumdrehung der Schlauchtrommel in schritten ein. Um den Schlauch wieder aufzurollen, wird die Stoppvorrichtung durch kurzes Ziehen am Schlauch gelöst. Während des Aufrollvorganges sollte der Schlauch aus Sicherheitsgründen mit der Hand geführt werden. Die Stoppvorrichtung kann entfernt werden, wenn gewünscht. Dann steht der Schlauch nach abrollen unter ständiger Rückhol-Federzugkraft. Um die Stoppvorrichtung zu entfernen muss zunächst der Schlauchstopper am Schlauch abgebaut werden und der Schlauch vollständig aufgewickelt sein.

# OPEN HOSE REEL / ÖPPEN SLANGUPPRULLARE

T15 SERIES / T15-SERIEN / SERIE T15

## APPLICATIONS / ANVÄNDNINGSMRÅDEN / VERWENDET



- Automotive Service
- Tyre Stores
- Green Houses
- Car Wash
- Farming
- Service Trucks
- Industrial
- Work Shop
- Pneumatic Tools
- Aircraft Maintenance

Check maximum working pressure on the reel label. When selecting hose, it is important to choose a quality compatible to pressure and media used.



- Fordonservice
- Däcks-service
- Växthus
- Biltvätt
- Lantbruk
- Servicefordon
- Industri
- Verkstäder
- Pneumatiska verktyg
- Flygplans-service

Kontrollera max. arbetstryck på slangupprullarens typskylt. Vid val av slang är det viktigt att rätt slangkvalitet används avseende tryck och media.



- Automobilservice
- Reifen-Service
- Gewächshaus
- Autowäsche
- Landwirtschaft
- Service-Fahrzeuge
- Industrie
- Werkstätten
- Pneumanische Werkzeuge
- Flugzeugwerft

Beachten Sie den maximalen Arbeitsdruck auf dem Aufkleber des Schlauchaufroller. Bei der Auswahl der Schlauchleitungen ist es wichtig, dass die richtige Schlauchqualität in Bezug auf Druck und Medien verwendet wird.

## DECLARATION OF CONFORMITY / DEKLARATION OM ÖVERENSSTÄMMELSE / KONFORMITÄTSEKTLÄRUNG



Alentec & Orion AB, Grustagsvägen 4, 138 40 Älta Sweden, declares hereby that the products: 17832, 17833, 37862, 27832, 37852, 37848 Are in conformity with the requirements of the Council's Machinery Directive 2006/42/EC.

Älta April 17, 2020



Alentec & Orion AB, Grustagsvägen 4, 138 40 Älta, deklarerar härmed att produkterna: 17832, 17833, 37862, 27832, 37852, 37848 Är tillverkade i överensstämmelse med bestämmelserna i Maskindirektivet 2006/42/EC.

Älta April 17, 2020



Alentec & Orion AB, Grustagsvägen 4, 138 40 Älta, Bestätigen hiermit die Konformität der Modelle 17832, 17833, 37862, 27832, 37852, 37848 mit die Anforderungen der Direktive 2006/42 /EC des Rates der EU.

Älta April 17, 2020

### Mikael Theorin,

Product director (Authorized representative for Eurolube Equipment / Alentec & Orion AB and responsible for technical documentation).

Produktansvarig (Auktoriserad representant för Eurolube Equipment / Alentec & Orion AB och ansvarig för teknisk dokumentation).

Produktionsdirektor (Bevollmächtigter Repräsentant der Eurolube Equipment / Alentec & Orion AB und verantwortlich für technische Dokumentationen)



## EUROLUBE EQUIPMENT

Alentec & Orion AB, Grustagsvägen 4, SE-138 40 Älta, Sweden

EMAIL [eurolube@alentec.se](mailto:eurolube@alentec.se) PHONE +46 8-747 67 10 FAX +46 8-715 20 74

[www.eurolube.com](http://www.eurolube.com)